

SONDERWERKZEUGE



PRÄZISIONSWERKZEUGE
S C H M I D T

Vollhartmetall-Bohrer, gerade genutet (einstufig)

Bitte ausgefüllt zurücksenden an (nur 1 Werkzeug pro Anfrage/Bestellung).

Präzisionswerkzeuge
Schmidt e.K.

Inh. Alexandra Simon

Ackerstraße 12
98544 Zella-Mehlis

Tel.: +49 (0) 36 82 / 48 36 62

Fax: +49 (0) 36 82 / 46 69 78

E-Mail: kontakt@triplex-q.de

Web: www.triplex-schmidt.de

Anfrage **Bestellung**

Firma Kundennummer (falls vorhanden)

Ansprechpartner Telefon/Telefax E-Mail

Anschrift

Bohrer-Stückzahl _____ **Gewünschter Liefertermin (unverbindlich)** _____ **KW**

Bitte beschreiben Sie uns Ihre Bearbeitungsaufgabe und das gewünschte Sonderwerkzeug:

Art der Bearbeitung:  

Bohrung: Durchgangsbohrung
 Sacklochbohrung

Bearbeitungsart: nass trocken

Kühlmittelzufuhr: Außenkühlung Innenkühlung



Zu bearbeitendes Material:

- Grauguss
- legierter Grauguss
- Aluminium (Si-Gehalt > 10 %)
- Aluminium (Si-Gehalt < 10 %)
- Kupfer
- Messing
- Bronze
- _____

Härte (HRC, HB, etc.): _____ Festigkeit (N/mm²): _____ Norm: _____ Normbezeichnung: _____

Typenbezeichnung:

Schnittrichtung: rechts links
(ohne Angaben gehen wir von rechts-schneidend aus)

Beschichtung:
(Falls Sie diese selbst wählen wollen)

- nACo blue (steel blue)
- TiXCo (inox red)
- AlCrN
- ZrN (alu white)
- unbeschichtet
- _____

Schaftform:

- HA (DIN 6535) 
- HB (DIN 6535) 
- HE (DIN 6535) 

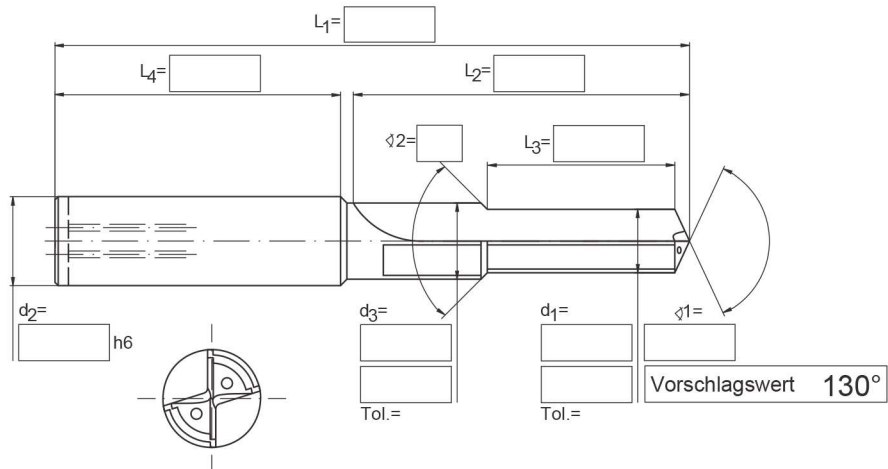

Datum

Unterschrift