

# SONDERWERKZEUGE



PRÄZISIONSWERKZEUGE  
S C H M I D T

## Vollhartmetall-Schafffräser (mit Stufe)

Bitte ausgefüllt zurücksenden an (nur 1 Werkzeug pro Anfrage/Bestellung).

Präzisionswerkzeuge  
Schmidt e.K.

Inh. Alexandra Simon

Ackerstraße 12  
98544 Zella-Mehlis

Tel.: +49 (0) 36 82 / 48 36 62

Fax: +49 (0) 36 82 / 46 69 78

E-Mail: kontakt@triplex-q.de

Web: www.triplex-schmidt.de

**Anfrage**       **Bestellung**

\_\_\_\_\_  
Firma      Kundennummer (falls vorhanden)

\_\_\_\_\_  
Ansprechpartner      Telefon/Telefax      E-Mail

\_\_\_\_\_  
Anschrift

Fräser-Stückzahl \_\_\_\_\_ Gewünschter Liefertermin (unverbindlich) \_\_\_\_\_ KW

**Bitte beschreiben Sie uns Ihre Bearbeitungsaufgabe und das gewünschte Sonderwerkzeug:**

- Bearbeitung:
- Umfangsfräsen
  - Vollnutfräsen
  - Langlochfräsen
  - Planfräsen
  - Kopierfräsen
  - Untermaßfräsen
  - Eintauchen
- Bearbeitungsart:  nass     trocken
- Kühlmittelzufuhr:  Außenkühlung     Innenkühlung
- Zu bearbeitendes Material:
- unlegierter Stahl
  - Stahlguss
  - legierter Stahl
  - Innox
  - rost- und säurebeständiger Stahl
  - Grauguss
  - legierter Grauguss
  - Sphäroguss
  - Vermikularguss
  - Temperguss
- Aluminium (Si-Gehalt > 10 %)
  - Aluminium (Si-Gehalt < 10 %)
  - Kupfer
  - Messing
  - Bronze
  - Titanlegierungen
  - Nickellegierungen
  - Hartguss
  - gehärteter Stahl

Härte (HRC, HB, etc.): \_\_\_\_\_ Festigkeit (N/mm<sup>2</sup>): \_\_\_\_\_ Norm: \_\_\_\_\_ Normbezeichnung: \_\_\_\_\_

**Typenbezeichnung:**

**Schnittrichtung:**  rechts     links  
(ohne Angaben gehen wir von rechts-schneidend aus)

**Spirale:**  rechts     links



**Spiralwinkel:** \_\_\_\_\_ °

**Beschichtung:**  
(Falls Sie diese selbst wählen wollen)

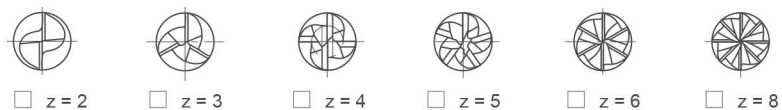
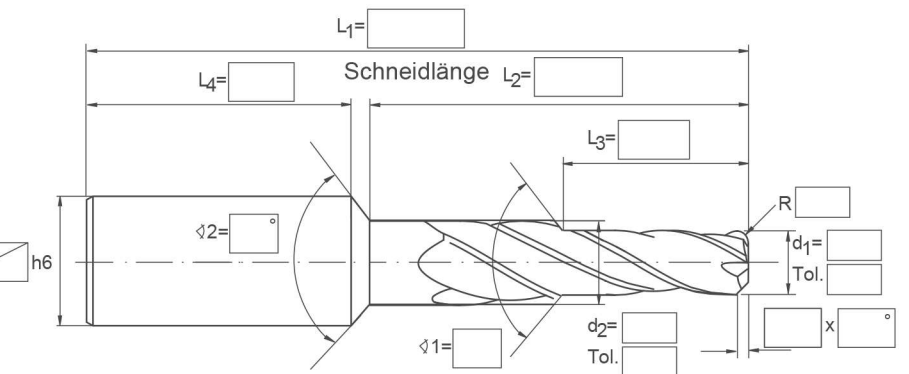
- nACo blue (steel blue)
- TiXCo (inox red)
- AlCrN
- ZrN (alu white)
- unbeschichtet
- \_\_\_\_\_



**Schaffform:**

- HA (DIN 6535) 
- HB (DIN 6535) 

**Bearbeitungsstrategie:**



\_\_\_\_\_  
Datum

\_\_\_\_\_  
Unterschrift